

ZWISCHENGETRIEBE
SANDWICH PTO

BESCHREIBUNG

- Lastschaltbarer Nebenantrieb für Stand- und Fahrbetrieb
- Einbaulage zwischen Motor und Seriengetriebe, Nebenantriebslage ca. 12:00; alternativ 11:00 oder 13:00 möglich
- Sep. Ölkühlung des Zusatzgetriebes

VORTEILE

- Hohes Dauerdrehmoment am Nebenantrieb
- Kompakte Bauweise
- Je nach Getriebevariante eine konstante Drehzahl im Fahrbetrieb

TECHNISCHE DATEN

- Übersetzungen: 1.1 / 1.278 / 1.485 / 1.733
- Dauerdrehmomente am Ausgang: 2700 / 2400 / 2300 / 1800 Nm
- Drehrichtung: wie Motor
- Nebenantriebsflansch: 150 KV
- Baulänge ca. 270 mm (Getriebegehäuse)

DESCRIPTION

- Power shiftable PTO for stationary and mobile operation
- Installation position between motor and gear unit, PTO Location about 12:00; alternatively 11:00 or 13:00 possible
- Separate oil cooling of the additional gear unit

ADVANTAGES

- High continuous torque on PTO
- Compact design
- Depending on the transmission variant constant speed when driving

TECHNICAL DATA

- Transmissions: 1.1 / 1.278 / 1.485 / 1.733
- Continuous torque at the output: 2700 / 2400 / 2300 / 1800 Nm
- Rotation: as the engine
- PTO flange: 150 KV
- Length ca. 270 mm (Gearbox)

Zwischengetriebe für Fahr- und Standbetrieb

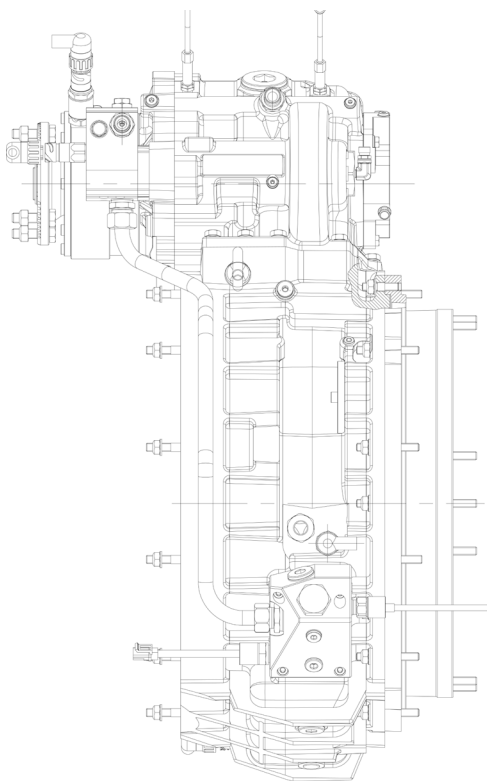

Sandwich PTO for mobile and stationary operation

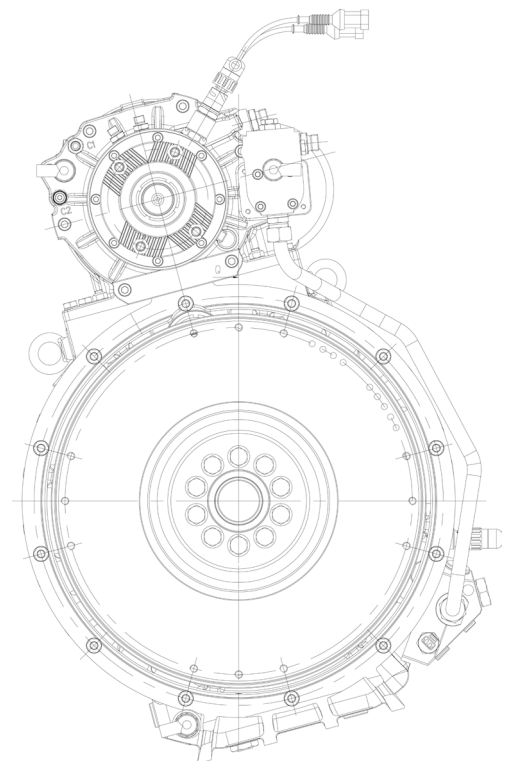

Zwischengetriebe / Sandwich PTO



Get in touch!

Kontakt | Contact:

Phone +49 (0) 8541 9030 -0 Fax +49 (0) 8541 9030 -270
 info@paul-nutzfahrzeuge.de www.paul-nutzfahrzeuge.de



/ PaulNutzfahrzeuge



/ paul_nfz



/ company/paul-nutzfahrzeuge-gmbh



/ paulnfz